

SP-70CB

SYMTEC

人・環境・技術の調和をめざして

160 イ存ロウ **40** エンパコ **8**
コンクリートポンプ

SP-70CB



ブーム式 70m³/hタイプ

土木用40mm・低スランプ生コンをスムーズに圧送

車両総重量：10900kg以下 ピストン前面圧：4.34MPa



<https://www.symtec.co.jp>

裏面もご覧ください

SP-70CB

仕様・性能 ※本表記載の仕様および寸法は予告なく変更することがあります。

型式		SP-70CB
コンクリートポンプ	形式	車載・ブーム付
	最大理論吐出量	70m ³ /h
	最大理論吐出圧力	4.34MPa
	ポンプ方式	油圧2ピストン方式
	バルブ構造	平行摺動式油圧開閉構造
	ホッパ・バルブ固定方式	手動コッタ方式
	ホッパ	球形 容量0.2m ³
	コンクリートシリンダ	180Φ * 1000st
	洗浄水タンク	樹脂製 400ℓ
	冷却水タンク	鉄製 300ℓ
	作動油タンク	250ℓ
	グリス給脂	自動グリス給脂
	配管洗浄	水打設器具による水洗浄方式
	機体洗浄	電動水ポンプ (0.17MPa・25ℓ/分)
その他機能	操作方法	操作盤 (ホッパ・バルブ開閉は手動レバー併用)
	安全機能	攪拌自動停止・緊急停止スイッチ・自動復帰防止回路 圧送閉塞時又はバルブ切替ロック時自動逆圧送
ブーム	形式	3段油圧Z型
	最大地上高さ・長さ	高さ: 16.9m・長さ: 14m
	旋回角度	360° 全旋回
	操作方法	手動レバー又は操作盤
アウトリガ	フロント	水平: 手動引出式・垂直: 油圧式 張出幅4.8m
	リア	水平: 固定・垂直: 油圧式
トラックシャーシ	メーカー・型式	いすゞ 2RG-FSR90S2-JAYS-M
	エンジン最大馬力	210PS
	キャブ	ショートキャブ
	ホイールベース	3790mm
	燃料タンク容量	100ℓ (軽油)
乗車定員	3名	
最大積載量	400kg	
車両総重量	10900kg以下	

特長

- ◆ 土木用40mm骨材・スランプ8cmの生コンを、高い吸込み効率でスムーズに圧送
- ◆ ブーム長さ+1m (当社前機種(60CB)比) ◆ 攪拌羽根ロック時の自動反転機能付
- ◆ 圧送閉塞時又はバルブロック時の自動逆圧送機能付 ◆ 球面ホッパ採用

機体寸法図

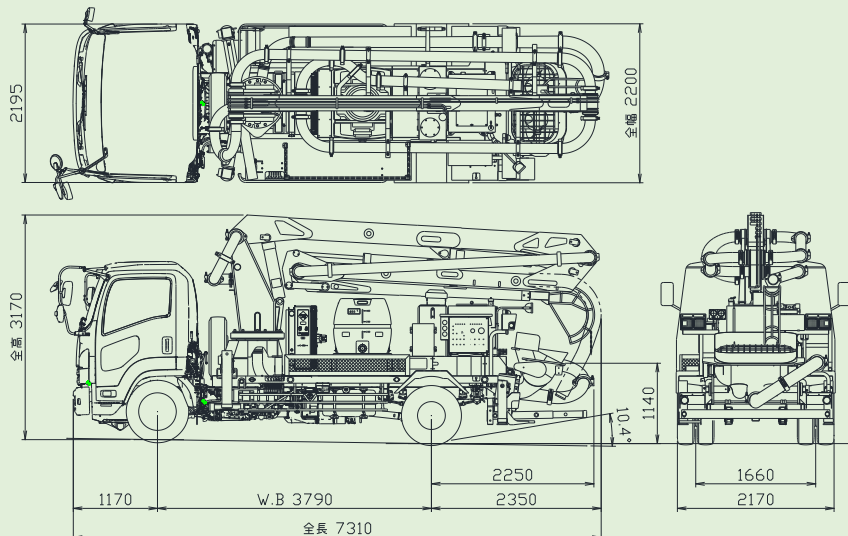

SP-70CB 理論性能グラフ

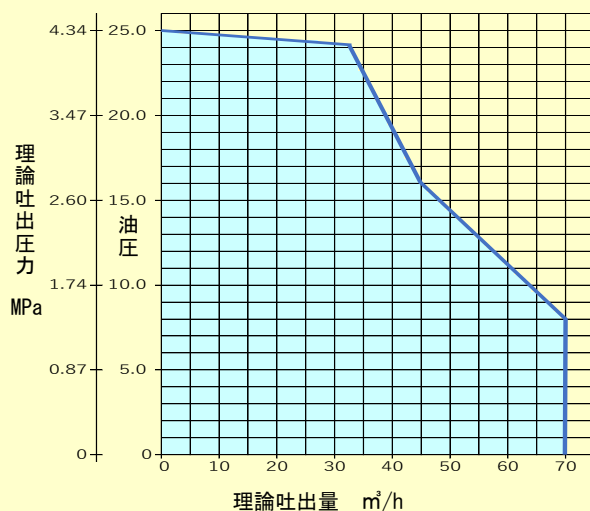

ブーム作動範囲

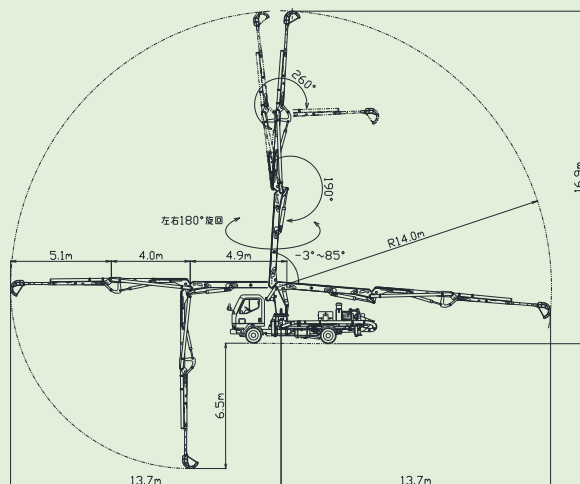

アウトリガ張出寸法と反力

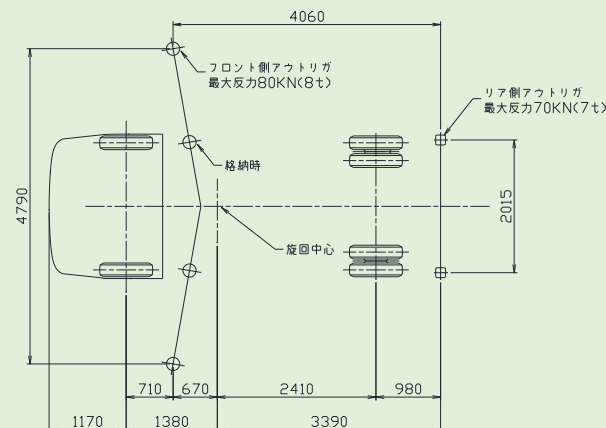

株式会社 シンテック
営業・サービス拠点



本社 〒781-8135
・関西(営) 四国出張所
関東営業所 〒338-0836
関西営業所 〒651-1431
九州営業所 〒869-4202

高知県高知市一宮南町 2-6-23
TEL. 088-883-1755 FAX. 088-883-1754
埼玉県さいたま市桜区町谷 4-21
TEL. 048-864-1611 FAX. 048-864-1661
兵庫県西宮市山口町阪神流通センター 3-9
TEL. 078-903-5466 FAX. 078-903-5467
熊本県八代市鏡町内田 1159-29
TEL. 0965-53-2800 FAX. 0965-53-2801